

## Lampa High Bay SATURO LED

Współpraca ze ściemniaczem 0-10 V

Zmiana barwy światła

150lm/ W



15000lm  
100W

30000lm  
200W

### OBSZAR ZASTOSOWAŃ:

- oświetlenie hal przemysłowych
- magazyny wysokiego składowania
- sklepy, obiekty handlowo-usługowe
- hale sportowe i widowiskowe

PF ≥ 0,93

150lm/ W

D

SYMBOL LAMPY	PRZEŁĄCZENIE MOCY	PRZEŁĄCZENIE BARWY	MAKSYMALNY STRUMIEŃ ŚWIETLNY	WYMIARY [mm]
HB SA100/230L150K111	100/80/60W	4000/5000/5700K	15 000 lm	ø255 xH170
HB SA200/230L150K111	200/150/120W		30 000 lm	ø300 x H173

### PARAMETRY:

ZASILANIE	AC 230V 50Hz
ŹRÓDŁO ŚWIATŁA	Chipy LED Lumileds
TEMPERATURA BARW- USTAWIENIA BARW	4000/5000/5700 K
KLASA ENERGETYCZNA	D
TRWAŁOŚĆ ŹRÓDŁA LED	50000 h
KĄT ŚWIECENIA	120°
KLASA OCHRONNOŚCI PRZECIWPORAŻENIOWEJ	Klasa I
KLASA SZCZELNOŚCI	IP 65
KLASA ODPORNOŚCI MECHANICZNEJ	IK 08
WSPÓŁCZYNNIK ODDAWANIA BARW	Ra >80
TEMPERATURA PRACY	-30° do +50°C
MATERIAŁ	PC + obudowa aluminium
WSPÓŁPRACA ZE ŚCIEMNIACZEM	0 - 10 V
WAGA	1,80 -2,20 kg

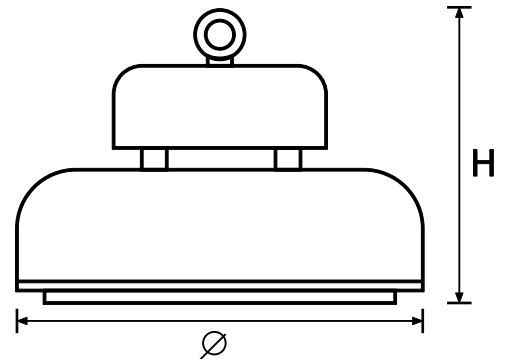

## Lampa High Bay SATURO LED

Współpraca ze ściemniaczem 0-10 V

Zmiana barwy światła

150lm/ W

15000lm  
100W

30000lm  
200W



KRZYWA ROZSYŁU:

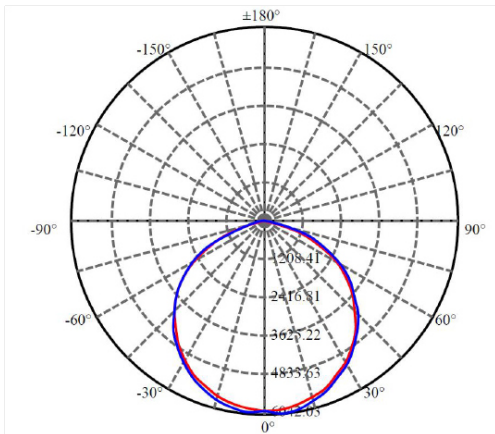

LAMPA SATURO 100W

kąt świecenia 120°

PF ≥ 0,93

150lm/ W

D

Dostępne dodatkowe  
akcesoria montażowe:

Klosz aluminiowy 60°  
AK KLOSZALU HB SA



Linka zabezpieczająca  
AK LINKA HB SA

Kratka zabezpieczająca  
AK KRATKA HB SA

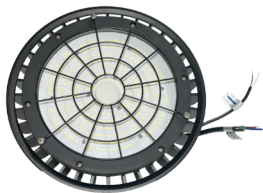

Łańcuch + karabińczyk  
AK ŁAŃCUCH/1M/3MM



Uchwyt ścienny  
AK UCHWYT HB SA



Klosz przezroczysty PC 70°  
AK KLOSZPC 70HB SP

