



Naświetlacz LED do oświetlenia stałego

PRZYGOTOWANIE DO MONTAŻU:

Wszystkie czynności powinny być przeprowadzane przy **WYŁĄCZONYM NAPIĘCIU** i wykonywane przez wykwalifikowaną do tego osobę.



Napięcie zasilania 230V AC 50Hz.

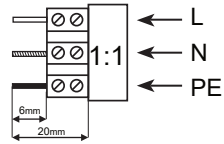

Odizolować i podłączyć wg odpowiednich zacisków

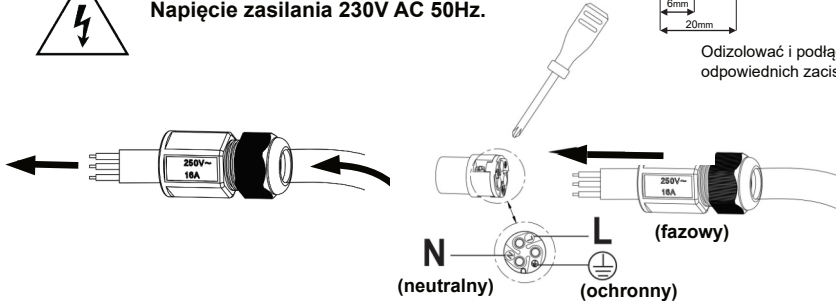

1. Przedziąć przewód zasilający przez dławik montażowy

2. Przy pomocy wkrętaka przymocować odizolowane przewody zgodnie z oznaczeniami na złączu.

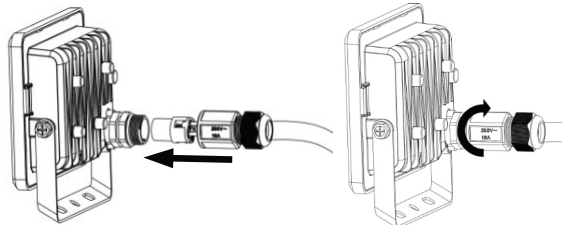

3. Dławik przymocować do złącza i zakręcić.
Naświetlacz jest gotowy do montażu.

UWAGA! Podłączyć lampę za pomocą przewodu okrągłego **YDY 3x1,5mm²** lub **YDY 3x2,5mm²**. W przypadku podłączenia lampy na zewnątrz zachowanie szczelności lampy (**IP65**) zależy od prawidłowego podłączenia przewodu.

Reflektor LED może być instalowany na zewnątrz (IP65) lub wewnątrz pomieszczeń.

Symbol	Moc	LEDSMD 2835	Strumień świetlny	waga
NL 10/230K402	10W	15szt.	800 lm	0,30kg
NL 20/230K402	20W	28szt.	1600 lm	0,33kg
NL 30/230K402	30W	42szt.	2400 lm	0,45kg
NL 50/230K402	50W	70szt.	4000 lm	0,69kg

WYMIARY :

MODEL	A / B / C [mm]
NL 10/230K402	170 / 125 / 85
NL 20/230K402	179 / 135 / 86
NL 30/230K402	198 / 155 / 86
NL 50/230K402	227 / 192 / 86

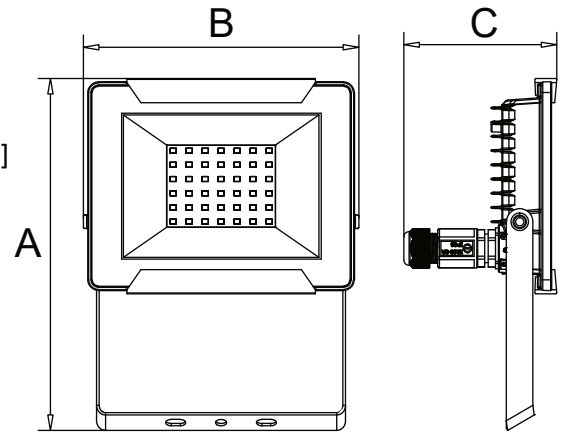

Montaż

Mocowanie lampy na równych i stabilnych powierzchniach np. na ścianie (rys. 1,2,3)
Skieruj reflektor zgodnie z wymaganym kierunkiem oświetlenia (rys. 2-3).
Optymalna wysokość instalacji 2,3-3m.

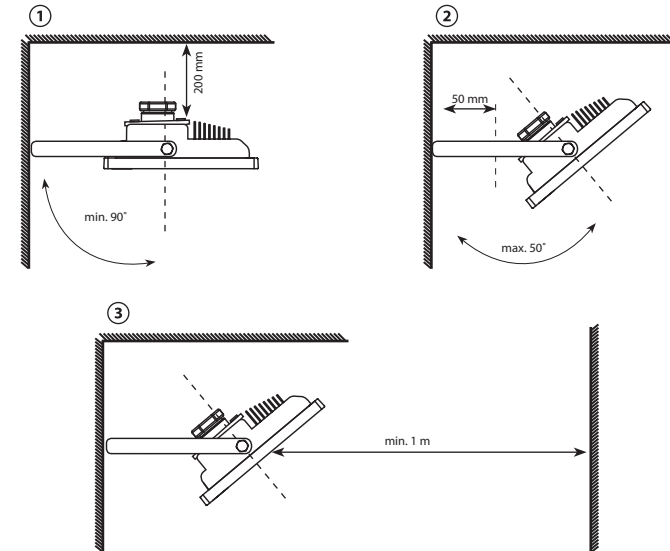

Konserwacja i czyszczenie:

Przed czyszczeniem wyłącz napięcie i poczekaj aż ostygnie jeśli jest gorąca. Czyścić miękką i wilgotną szmatką. Nie zanurzaj lampy w wodzie lub innych płynach.

UWAGI:

Montaż i podłączenie lampy powinna przeprowadzić wykwalifikowana osoba. Odległość od przedmiotu oświetlanego powinna wynosić min. 1 m. Jeśli reflektor jest montowany pod sufitem należy zachować dystans (min. 20cm) w celu prawidłowego chłodzenia. Po wykonaniu regulacji i ustawień pokrętkami należy pamiętać o umieszczeniu gumowej zaśleпки chroniącej przed wilgocią.

UWAGA : Ten produkt zawiera źródło światła o klasie efektywności energetycznej F

Źródło światła zastosowane w tej oprawie oświetleniowej nie jest wymienne. W momencie zużycia źródła światła należy wymienić całą lampę.

Nigdy nie należy dokonywać samodzielnych napraw i przeróbek, a w przypadku wątpliwości skontaktować się z działem technicznym firmy Leding.Eu sp. z o.o. tel +48 52 522 22 38